

| | | |
|---|---|--------------------------|
|  INSTITUT PERTANIAN BOGOR | DOKUMEN LEVEL Prosedur Operasional Baku | KODE : POB-KHO 00 |
| JUDUL PENYUSUNAN TUPOKSI UNIT KERJA | | TANGGAL DIKELUARKAN : |
| AREA Kantor Hukum & Organisasi | | NO.REVISI : 00 |

TUJUAN

1. Jelasnya tugas pokok dan fungsi yang menunjukkan beban kerja dan spesifikasi unit kerja di lingkungan IPB;
2. Tergambarnya beban kerja pada masing-masing unit kerja di lingkungan IPB;
3. Terwujudnya efektifitas dan koordinasi dalam pelaksanaan tugas dan fungsi teknis unit kerja di lingkungan IPB.

DESKRIPSI

Tugas Pokok dan Fungsi adalah tugas dan fungsi teknis unit kerja yang menggambarkan beban kerja dan spesifikasi unit kerja di lingkungan IPB.

ISTILAH

1. TUPOKSI adalah tugas pokok dan fungsi unit kerja di lingkungan IPB;
2. Unit Kerja adalah unit kerja di lingkungan IPB.

RUANG LINGKUP

Ruang lingkup penyusunan POB;

1. Inventarisasi tugas pokok dan fungsi (TUPOKSI) unit kerja;
2. Koordinasi dengan unit kerja terkait;
3. Penyusunan TUPOKSI unit kerja;
4. Masukan dari unit kerja;
5. Pengusulan TUPOKSI unit kerja kepada Rektor;
6. Pertimbangan Usulan TUPOKSI;
7. Pengusulan penetapan TUPOKSI unit kerja.

PROSEDUR

Alur Proses Penyusunan POB unit kerja di lingkungan IPB;

1. KHO melakukan inventarisasi tugas pokok dan fungsi unit kerja di lingkungan IPB;
2. KHO melakukan koordinasi dengan unit kerja terkait (Departemen/Fakultas/Sekolah Pascasarjana/Pusat/Lembaga/Direktorat/Kantor/unit kerja lainnya);
3. KHO menyusun draft TUPOKSI dan disampaikan kepada unit kerja terkait untuk mendapat masukan;
4. Unit kerja terkait mengkoreksi dan/atau memberikan masukan atas draft TUPOKSI unit kerja yang bersangkutan;
5. KHO memperbaiki dan mengusulkan draft TUPOKSI kepada Rektor untuk disetujui;
6. Dokumen Tupoksi Unit Kerja.





| | | |
|---|---|------------------------------|
|  INSTITUT PERTANIAN BOGOR | DOKUMEN LEVEL Prosedur Operasional Baku | KODE : POB-KHO 00 |
| JUDUL PENYUSUNAN TUPOKSI UNIT KERJA | | TANGGAL DIKELUARKAN : |
| AREA Kantor Hukum & Organisasi | | NO.REVISI : 00 |

Diagram Alir Proses Penyusunan Tupoksi Unit Kerja

| Kegiatan | No | Unit Terkait | | | | | Dokumen yang digunakan | Ket. Waktu (Hari) |
|---|----|--|----|---|---|--------------------|------------------------|-------------------|
| | | Fak/SPs/Lem /Dept/Dit/ Kan/Unit Krj | WR | Rektor | KHO | Unit Kerja terkait | | |
| Inventarisasi TUPOKSI dan Koordinasi Unit Terkait | 1 |  | | |  | | Data TUPOKSI | 7 |
| Penyusunan Draft TUPOKSI | 2 | | | |  | | Data TUPOKSI | 3 |
| Penyampaian Draft dan Koreksi Unit Kerja Terkait | 3 | | | |  | | Data TUPOKSI | 4 |
| Pengusulan Draft TUPOKSI | 4 | | |  |  | | Usulan TUPOKSI | 7 |
| Persetujuan TUPOKSI | | | |  |  | | | |

| | | |
|---|---|------------------------------|
|  INSTITUT PERTANIAN BOGOR | DOKUMEN LEVEL Prosedur Operasional Baku | KODE : POB-KHO 00 |
| JUDUL PENYUSUNAN TUPOKSI UNIT KERJA | | TANGGAL DIKELUARKAN : |
| AREA Kantor Hukum & Organisasi | | NO.REVISI : 00 |

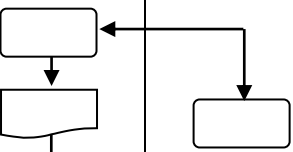
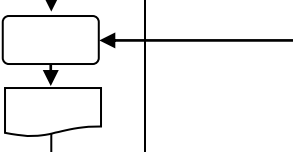
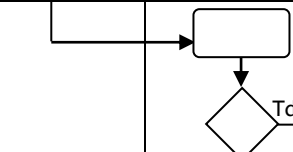
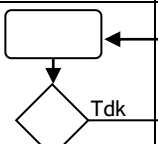
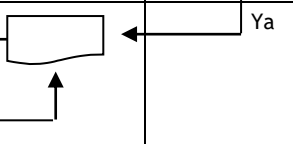
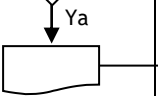
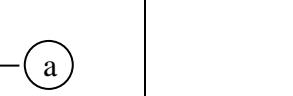
| Kegiatan | No | Unit Terkait | | | | | Dokumen yang digunakan | Ket. Waktu (Hari) |
|---------------------------|----|-------------------------------------|----|--------|---|--------------------|------------------------|-------------------|
| | | Fak/SPs/Lem /Dept/Dit/ Kan/Unit Krj | WR | Rektor | KHO | Unit Kerja terkait | | |
| Berkas TUPOKSI Unit Kerja | 5 | | | |  | | Berkas TUPOKSI | - |

